

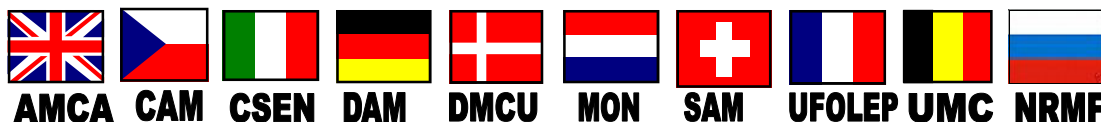

# International Motor Bike Association



IMBA Secretary: Willi Jütten, Deichstrasse 6, 52525 Heinsberg - D

Internationale Motorsport Bond voor Amateurs  
[www.imba-mx.com](http://www.imba-mx.com)

## IMBA - SPORTREGLEMENT MOTORCROSS 2012

Verfasser / Auteur / Author:  
Veranderingen congres 2011  
Stand: 01.01.2012  
Stand Versie 3

### ALGEMEEN.

1. De INTERNATIONALE MOTORSPORT BOND VOOR AMATEURS, afgekort als IMBA, heeft voor haar leden het recht en de plicht leidend en regelend op te treden in de motorsport in de meest algemene zin van het woord.
2. Europese wedstrijden mogen uitsluitend worden georganiseerd door bij IMBA aangesloten leden. Niet-leden mogen enkel organiseren, na voorafgaande schriftelijke goedkeuring van de leden.
3. Het organiserende lid is verantwoordelijk voor alle wettelijke vergunningen en voorschriften, vereist voor het organiseren van het betreffende evenement.
4. De leden melden jaarlijks twee weken voor het jaarlijks vastgestelde IMBA -congres hun wedstrijden voor het EK, en bijzonder Triple en andere internationale wedstrijden voor het komende seizoen, aan bij de IMBA -secretaris.  
Het is niet mogelijk een Triple te organiseren met Pasen, Pinksteren en op de datum van de avond-lichtcross te Kleinhau (D).  
Veranderingen van wedstrijddata voor het komende seizoen zijn enkel toegestaan binnen de 30 dagen na het congres.  
Uitzondering: data kunnen ook in het seizoen nog aangepast worden, als deze wijziging uiterlijk 6 weken voor de betreffende datum met eenvoudige meerderheid door de leden schriftelijk (bijv. e-mail, fax, brief) wordt ingestemd. Degene/de organisatie, die de beantwoordingperiode van 2 weken niet aanhoudt en niet schriftelijk antwoordt, onthoudt zich van zijn stem. Er gelden alleen *Ja* of *Nee* stemmen . Bij een gelijk aantal stemmen (zgn. patstelling) is er geen toestemming mogelijk. De termijn blijft, zoals het was, of komt in zijn geheel te vervallen.
5. Indien een lid een wedstrijd moet annuleren, dan dient dit uiterlijk 14 dagen voor de geplande datum bij IMBA en de deelnemende leden bekend te zijn.
  - Indien daags voor de wedstrijd het evenement moet worden afgelast, kan dit alléén besproken en besloten worden door de organisator in samenspraak met de Nationale IMBA -verantwoordelijke (Sportleider van het organiserende land) en de al aanwezige Teamleiders.
  - Wedstrijden welke twee dagen en/of op de wedstriiddag om bepaalde redenen afgelast moeten worden, kunnen dat kalenderjaar niet meer op de internationale wedstrijdkalender opgenomen worden, gezien de hieraan verbonden extra kosten voor de IMBA -leden.

- Indien, door afgelasting van deze klasse, het minimum aantal van 5 wedstrijden niet is behaald, dan mag de wedstrijd alsnog op de IMBA wedstrijdkalender worden geplaatst.
6. Het organiserende lid zendt aan het IMBA -secretariaat uiterlijk 4 weken voor een evenement de volgende stukken:
- IMBA-wedstrijdinformatieformulier met o.a.: routebeschrijving, wegbewijzing en postcode naar circuit per E-mail en het Programma van zaterdag en zondag. Gelegenheden om te logeren – Toeristische informatie.
  - De organiserende bond moet voor iedere aangemelde deelnemer, bij de entree van het circuit een envelop met het vastgestelde aantal entreekaarten klaar hebben liggen. (Voor zijspanrijder en bakkenist aparte enveloppen), of geven deze omslagen en de informatie bij de laatst gehouden wedstrijd aan de teamleiders van de eerstvolgende wedstrijdklasse..  
Dit zijn dus:
    - Teambegeleider 2 entreekaarten;
    - Solorijder 3 entreekaarten;
    - Zijspanrijder 3 entreekaarten;
    - Bakkenist 2 entreekaarten;
    - IMBA vertegenwoordiger 2 entreekaarten.
  - Toegangskaarten rennerskwartier.
  - Op vertoon van het afvaardigingsformulier, door de afvaardigende bond ingevuld en ondertekend, zullen de vrijkaarten en toegangskaarten afgegeven worden.
  - De bonden zullen voor een zijspancombinatie twee afvaardigingsformulieren uitgeven, waarvan één bestemd voor de rijder en één bestemd voor de bakkenist.
  - Bij niet IMBA -wedstrijden geldt een andere regeling, waarvoor bijzondere afvaardigingsformulieren afgegeven worden.
7. De verantwoordelijkheid over zaken met betrekking tot IMBA berust bij de IMBA -jury, eventueel in samenspraak met de aanwezige IMBA -vertegenwoordiger.  
De vertegenwoordiger van het organiserende land in de jury zorgt voor:
- het houden van een bespreking met teamleiders, (Volgens tijdsplan om **10.00** uur).
  - een lijst van de ingeschreven renners, met vermelding van motormerken, startnummers en de namen van de teamleiders.
  - **Waar met elektronische tijdwaarneming gewerkt wordt, wordt de lijst met de startopstelling voor alle 3 de manches opgemaakt volgens de lijst van tijdwaarneming.**
  - **Waar geen elektronische tijdwaarneming gebruikt wordt, gebeurt de startopstelling volgens de stand van het kampioenschap bij aanvang van de eerste manche. Voor de volgende manches wordt gestart volgens de uitslag van de vorige manche.**
  - De deelnemerslijst en de 3 rondenlijsten van de 3 manches en de daguitslag, die aan het IMBA -secretariaat gestuurd wordt.
8. De jury staat onder leiding van de vertegenwoordiger/teamleider van het organiserende land. De jurering/rondetelling wordt gevormd uit de teamleiders van de deelnemende landen. Ongeacht of er met transpondertijdwaarneming gewerkt wordt, wordt een team gekozen van minstens 3 juryleden, die voor de handmatige tijdname en voor de startlijst verantwoordelijk zijn. De 3<sup>e</sup> gekozen teamleider zorgt voor de startlijst, controleert deze bij iedere start en overhandigt die dan aan de juryleden.

Alle teamleiders ondertekenen na afloop van de wedstrijd de einduitslag voor akkoord.

Na afloop van de wedstrijd ontvangt elke teamleider en IMBA -vertegenwoordiger een volledig uitgewerkte dagklassering en volledig ingevulde jury/rondelijsten van elke verreden manche en de actuele totaalstand in het kampioenschap, die door de vertegenwoordiger van het organiserende land gemaakt en gecontroleerd is, waarna deze is ondertekend.

9. Het prijzenschema, opgesteld in Euro's, wordt jaarlijks op het IMBA -congres vastgesteld voor het komende seizoen. Dit is ook bindend voor AMCA, SAM, CAM, NRMF en DMCU.

10. De hoofdkleuren van de shirts, welke verplicht moeten worden gedragen tijdens een EK- of andere Internationale wedstrijd, zijn als volgt:

Land	Shirt – kleuren
België	Zwart - geel – rood
Duitsland	Kleuren landenvlag op witte shirt
Groot-Brittannië	Rood – wit - blauw;
Frankrijk	Blauw – wit – rood
Nederland	Oranje
Zwitserland	Rood met wit kruis
Denemarken	Rood – wit
Tsjechië	Rood – wit – blauw
Italië	Blauw en wit
Rusland	Rood – blauw – wit

Shirtreclame is toegestaan, als het IMBA -bestuur toestemming verleent, conform de richtlijnen in artikel 56 en in het bijzonder sponsorreglement (achteraan in dit reglement opgenomen). Wordt voor de start vastgesteld, dat de te voeren reclame niet overeenkomstig het reglement is, dan volgt een startverbod. Wordt dit na een manche vastgesteld, dan volgt diskwalificatie. De landenshirts moeten voorzien zijn van rugnummers, welke duidelijk dienen af te steken tegen de ondergrond. De cijferhoogte moet minimaal 20 cm zijn, de breedte naar verhouding 10 cm en de breedte van de letters 2,5 cm.

Rijders, welke niet aan het verzoek voldoen om een rugnummer te dragen, zullen niet in de klassering opgenomen worden.

De landenshirts worden over de protectoren gedragen.

De Europees kampioen draagt tijdens de rijdersvoorstelling het IMBA -kampioenenshirt. Dit shirt is voorzien van het woord IMBA - CHAMPION, klasse en jaartal. Bij niet dragen vervalt de extra onkostenvergoeding van 35 Euro voor de solo kampioen en 50 Euro voor de zijspankampioen.

**De leider in de tussenstand om het Europees Kampioenschap draagt het gele shirt tijdens de voorstelling, als het niet de regerende kampioen van vorig jaar is, en tijdens de DRIE manches. Dit wordt door de aanwezige officiële IMBA -vertegenwoordiger uitgereikt en weer ingenomen.**

Aan de deelnemende landen zijn de volgende nummers toegekend:

Nederland	van 1 t/m 9
Groot-Brittannië	van 10 t/m 19
Duitsland	van 20 t/m 29
België	van 30 t/m 39
Zwitserland	van 40 t/m 49

Frankrijk	van 50 t/m 59
Denemarken	van 60 t/m 69
Tsjechië	van 70 t/m 79
Rusland	van 80 t/m 89
Italië	van 90 t/m 99

Kleur nummerplaat: gele ondergrond met zwarte cijfers.

Reclame op de nummerplaat is alleen toegestaan als het startnummer in de maten als hieronder aangegeven duidelijk leesbaar is.

Reclame: er mag alleen boven de cijfers, reclame worden geplaatst met een maximale hoogte van 30 mm.

Er mag géén reclame worden geplaatst aan de zijkanten en de onderkant van de nummerplaat.

De cijfers van de startnummers dienen minimaal **150** mm. hoog, verhoudingsgewijs **75** mm. breed en de cijferbreedte **25** mm. te zijn.

Rondom het cijfer dient tenminste 15 mm. vrije ruimte in geel te blijven.

Quadklassen voeren een extra nummerplaat, bevestigd haaks aan de voorste stootbeugel en zijdelings leesbaar in het verlengde aan de achterzijde van de machine.

Zogenaamde sier- en/of schaduwcijfers zijn niet toegestaan

Wordt voor de start vastgesteld, dat de te voeren reclame niet overeenkomstig het reglement is dan volgt een startverbod. Wordt dit na een manche vastgesteld, dan volgt diskwalificatie.

11. Uiterlijk op 31 januari van elk jaar ontvangt de secretaris de namen van de deelnemers aan het EK voor het betreffende seizoen. Wijzigingen moeten onmiddellijk ter kennis van de secretaris gesteld worden.

Uiterlijk maandag voorafgaande aan de betreffende EK -wedstrijd zullen de namen van alle EK -deelnemers aan het IMBA -secretariaat per E-mail/Fax gemeld moeten worden.

## DEELNAME.

12. Deelnemers, afkomstig uit een bij IMBA aangesloten land, die aan de Europese Kampioenschap deelnemen, moeten de nationaliteit hebben van het land, dat zij vertegenwoordigen. Deelnemers, afkomstig uit een niet bij IMBA aangesloten land, kunnen een aangesloten land vertegenwoordigen, mits goedkeuring van het IMBA -bestuur. Zij hebben dezelfde rechten en plichten als andere deelnemers op de Europese titel. In voorkomend geval wordt het volkslied gespeeld van het land, dat hij vertegenwoordigt. Voor bakkenisten is zondermeer een andere nationaliteit toegestaan dan die van het land, dat hij vertegenwoordigt. Aan de wedstrijd mogen alleen rijders deelnemen, die in het bezit zijn van een door hun IIMBA -bond afgegeven startbewijs. Startgerechtigd zijn deelnemers, die lopende het seizoen geen punten behaald hebben in wedstrijden om het E.K (U.E.M) en W.K/Nationencup (F.I.M) of andere WK / Europese competities.

**Uitzondering, rijders en bakkenisten mogen bij wedstrijden in het land waar zij de nationaliteit van bezitten, deelnemen en punten behalen in een FIM WK en/of EK -wedstrijd**

Rijders welke lopende het seizoen punten behalen in EK (U.E.M), W.K/Nationencup (FIM) of andere WK/Europese competitiewedstrijden **die niet voldoen aan de uitzondering**, worden uit het IMBA puntensysteem verwijderd en moeten ontvangen bekens en truien terug geven..

Algemene voorwaarden:

- De deelnemers moeten medisch goedgekeurd zijn voor deelname aan het soort wedstrijd waaraan hij wil deelnemen;

- De leeftijd van 15 jaar voor MX 2, **Dames** (2 takt en viertakt) en Quadklasse, resp. 16 jaar voor de MX2 (4takt), openklassen, en zijspan hebben bereikt, tenzij het in het organiserende land anders bepaald is; (bv. Frankrijk MX2 =16 jaar voor 4takt)
- Bakkenist 14 jaar ( voor bakkenist in België 15 jaar);
- Een volledig ingevuld en ondertekend afvaardigingsformulier kunnen overleggen.  
Jeugdrijders uit GB dienen een schriftelijke goedkeuring van AMCA te kunnen overleggen.

Deelname van rijders, geboren en afkomstig uit een niet bij IMBA aangesloten land, die aan de Europese Kampioenschappen willen deelnemen, met toestemming van het IMBA -bestuur, moeten aan de volgende voorwaarden voldoen:

- De deelnemer dient een amateurstatus te onderschrijven.  
De deelnemer mag in het lopende seizoen niet deelnemen of deelgenomen hebben aan Qualificatie, Training of wedstrijden om punten EK (U.E.M.) of WK (FIM) of andere WK/Europese organisaties. **Uitzondering, rijders en bakkenisten mogen bij wedstrijden in het land waar zij de nationaliteit van bezitten, deelnemen en punten behalen in een FIM WK en/of EK –wedstrijd.**
- Hij moet uit een land komen, dat niet bij IMBA aangesloten is.
- Alle deelnemende landen moeten hun deelnemers gemeld hebben, zodat vastgesteld kan worden of er nog startplaatsen vrij zijn.
- Ook moet de aanvraag vroegtijdig (minstens 4 weken) voor de wedstrijd bij het IMBA -secretariaat aangemeld zijn.
- Er moet een verzekering voor de deelnemer (bijv. daglicentie) geregeld zijn.

13. De deelnemers, teamleiders en IMBA -vertegenwoordiger(s) ontvangen van de organisatie een blijvende herinnering.

14. Een deelnemer kan slechts in één klasse in het EK deelnemen.

15. Deelnemers worden door de bond, die hen afvaardigt, in het bezit gesteld van een wedstrijdreglement van IMBA en een schema van de onkostenvergoedingen

## **INSCHRIJVING.**

16. Iemand, die aan een EK -wedstrijd deelneemt, is verplicht zich voor de wedstrijd te melden of te laten melden door de teamleider op de daarvoor aangewezen plaats en tijd.

**Inschrijven kan ten laatste op de wedstrijddag om 8.00 uur.**

Het is mogelijk voor de organiserende bond om op zaterdag voorafgaande aan de EK -wedstrijd van 19.00 – 19.30 uur de internationale deelnemers in te schrijven.

Men is verplicht het startbewijs en een ondertekend afvaardigingsformulier te overleggen.

Indien er geen startbewijs en afvaardigingsformulier wordt getoond, volgt géén starttoestemming.

## **HET CIRCUIT.**

17. Het circuit, waarop de wedstrijd wordt verreden, moet goedgekeurd zijn door de landelijke keuringscommissie en voldoen aan de voor EK -wedstrijden gestelde eisen.

18. De lengte van het circuit moet minimaal 1.500 meter en mag maximaal 2.500 meter zijn.  
De breedte van het circuit moet voor 2/3 van de lengte minimaal 8 meter zijn en mag 1/3 van de lengte tussen de 6 en 8 meter zijn.

19. De breedte van het starthek zo mogelijk minimaal 35 meter.

Men dient een markering van hout of ronde buis aan te brengen met een hoogte van 10 cm en minimaal 3 meter achter het starthek.

Wanneer het landenreglement niet anders vermeldt, is het verplicht de gehele wedstrijd baan aan beide zijden af te bakenen met een lint of soortgelijk materiaal.

## DE WEDSTRIJD.

### 20. Betekenis van de vlaggen

Groene vlag	Starten van de motoren
Gele vlag	Gevaren, oppassen, snelheid minderen, inhalen verboden Indien mogelijk is het verboden om sprongen te maken.
Rode vlag	Stopgebod (alleen startmeester)
<b>Blauwe vlag</b>	Aanduiding voor gedubbelde renners, deze moeten vrije doortocht verlenen
Gele vlag met "1" of "X"	Aanduiding laatste ronde
Zwart-wit geblokte vlag	Startvlag en finishvlag
Blauwe en rode vlag	Uitrit naar rennerskwartier
<b>Zwarte vlag of Zwart bord met nummer</b>	Renner met dat nummer moet de baan verlaten

20a Het negeren van vlaggen en zwart bord met nummer tijdens training en of wedstrijd wordt zondermeer bestraft met besluit door de Int. Jury naar Art. 48.2 of 48.3 Ten aanzien van het al dan niet negeren van vlaggen is de visie van de betreffende baancommissaris en/of official doorslaggevend.

21. Tijdens de manche mag niet van motor of bakkenist worden gewisseld. Tussen de manches mag dit wel, als toestemming wordt verleend door de verantwoordelijke sportleider van de organiserende bond en mits de motor is goedgekeurd.

22. De rijder is vrij te bepalen welke brandstof hij wil gebruiken, tenzij in het gastland wettelijk anders wordt voorgeschreven.

23. HET IS TEN STRENGSTE VERBODEN OM IN HET RENNERSKWARTIER TE RIJDEN, alsmede het rijden op minibikes, bromfietsen en dergelijke. Rijders van betreffende overtreders worden hiervoor aansprakelijk gehouden.

24. Rijden in tegengestelde richting wordt bestraft met uitsluiting. Bij pech moet de motor zo snel mogelijk achter de afzetting worden geplaatst.

25. Een deelnemer, die een valse start veroorzaakt, wordt naar de tweede startrij verwezen.

26. Kan een rijder, door welke reden dan ook, niet meer deelnemen aan de wedstrijd dan moet dit door zijn teamleider gemeld worden aan de wedstrijdleiding.

27. De deelnemer is verplicht de motor (ook de reserve motor) ter keuring aan te bieden voor de eerste training; dit geschiedt in de fuik.

De keuring omvat speciaal:

a) de motor:

1	Losse spaken, wielen, bouten en/of moeren;
2	Speling op voorvork en/of balhoofd;
3	Goedwerkende voor- en achterrem;
4	Ronde knoppen aan rem- en koppelingshandels;

5	nummerplaten en letters, volgens het reglement;
6	Opklapbare en goed functionerende voetsteunen;
7	Scherpe uitsteeksels;
8	Binnen de bak vallende zijspanbeugels;
9	Afschermen van gietwielen alsook van achterwielen en bakwielen bij zijspannen;
10	Goed functioneren van stroomonderbreker bij zijspan en quad motoren;
11	Onverantwoorde banden, zoals schoepen - of spijkerbanden;
12	Het is gewenst om motoren te voorzien van een goed functionerende stroomcontact onderbreker (Voor deelname bij UFOLEP Frankrijk is een goed functionerende stroomcontact onderbreker verplicht).

Motoren die tijdens deelname aan de wedstrijd gebreken vertonen, kunnen uit de wedstrijd worden genomen.

Als dit geschiedt door middel van de zwarte vlag (technisch defect, bijv. uitlaat maakt teveel lawaai), dan wordt de rijder niet gediskwalificeerd. Hij wordt in de uitslag opgenomen, alsof hij was uitgevallen in de ronde vóór de zwarte vlag.

**b) de kleding:**

1	Deugdelijke en goed passende helm met een mondbeschermer;
2	Deugdelijke en goed aansluitende kleding;
3	Shirts met lange mouwen;
4	Hooggesloten laarzen van deugdelijk materiaal.

28. De breedte van een zijspan moet minimaal 85 cm zijn, en mag niet breder zijn dan 115 cm. Gemeten wordt vanaf het middelpunt van het achterwiel tot het middelpunt van het zijspanwiel. De minimale afstand tussen het aardoppervlak en de onderzijde van de bak moet 17 cm. zijn.

29. De cilinderinhoud in de diverse klassen bedraagt:

1	MX2, 2 Takt MX2, 4 Takt	Tweetakt 95 cc tot en met 144 cc, viertakt tot en met 250 cc;
2	Open klasse	Tweetakt 175 cc t/m 500 cc, viertakt t/m 750 cc;
3	Zijspanklasse	350 cc tot en met 1000 cc;
4	Quadklasse	200 cc tot en met 1000 cc, maximaal 2 cilindermotoren.
5	<b>Ladies</b>	<b>Tweetakt 85cc (grote wielen) t/m 500 cc, viertakt t/m 750 cc</b>

Overschrijden van de maxima is verboden. Inhoudsbepaling van de cilinder geschiedt met de volgende formule:  $0,785 \times \text{diameter} \times \text{diameter} \times \text{slag}$ . Diameter en slag dienen in centimeters te worden gemeten met een nauwkeurigheid tot twee cijfers achter de komma.

30. Procedure voor de controle van een motor v.w.b. de cilinderinhoud:

- Schriftelijke klacht indienen bij de jury, samen met een borgsom ter waarde van 250 Euro voor een solomotor en van 400 Euro voor een zijspan of quad. De klacht kan enkel ingediend worden door een ingeschreven deelnemer uit dezelfde klasse.
- de jury beslist meteen (met eenvoudige meerderheid van stemmen) of de motor gecontroleerd moet worden. Als er nog een manche moet verreden worden, dan zal ze er voor zorgen dat er enkel onder haar toezicht onderhoud wordt uitgevoerd en de cilinder verzegelen. De cilinder vervangen is niet toegestaan. Inbouw van een ander blok wel, waarna het aangeklaagde blok onmiddellijk ter beschikking van de verantwoordelijke van het organiserende land moet staan.
- De motor, die gecontroleerd moet worden, moet op verzoek van de wedstrijdleider tot zijn beschikking gesteld worden, onmiddellijk na afloop van de laatste manche. Hij kan

vrij beslissen waar, in alle redelijkheid, de controle gebeurt en dient persoonlijk aanwezig te zijn. De jury mag aanwezig zijn. Indien controle wordt geweigerd wordt de klacht als gegrond beschouwd.

- Het openen van de motor gebeurt door de aangeklaagde rijder of zijn helper. De eigenaar van de motor mag ook aanwezig zijn. Indien bij de controle blijkt, dat de klacht ongegrond was komt de borgsom toe aan de aangeklaagde. Wordt een overtreding vastgesteld, dan krijgt de aanklager zijn borgsom terug.
- Indien een overtreding wordt vastgesteld zal een straf worden opgelegd door de jury. Deze straf is enkel van toepassing op wedstrijden verreden onder IMBA -reglementen.

31. Blijft vrij.

32. De organisator is verplicht om twee trainingen van elk 15 minuten op te nemen.

**Deelnemers zijn verplicht aan beide trainingen deel te nemen** (Volgens tijdschema: 1<sup>e</sup> Training 09.30 uur, 2<sup>e</sup> Training 11.00 uur).

**Zonder elektronische tijdwaarneming:** De tweede training zal geschieden door middel van een proefstart waarbij de rijders volgens de IMBA -tussenstand (volgens startopstelling lijst) opgesteld worden.

De eerste proefstart van het seizoen volgens de eindstand van het vorig seizoen voor wat betreft de eerste tien. De volgende deelnemers volgens loting.

**Met elektronische tijdwaarneming: Beide trainingen zijn verplicht. De tweede training is een tijdstraining waarbij de snelste tijd van ieder rijder/duo genomen wordt voor de startopstelling voor de 3 manches.**

## DE START.

33. De deelnemers moeten 5 minuten voor de start aanwezig zijn in de fuik.

Per deelnemer wordt 1 helper toegestaan.

Deelnemers, die te laat komen, zullen als laatste aan het starthek worden toegelaten.

De opstelling:

a. **Volgens de lijst van de tijdstraining voor alle 3 manches.**

b. **Zonder elektronische tijdwaarneming:**

- voor de eerste manche van het seizoen volgens de eindstand van het vorig seizoen voor wat betreft de eerste tien (als de rijder vorig seizoen ook in deze klasse reed). De overige deelnemers loten.
- opstelling voor de vervolgmance(s) op de wedstrijddag geschiedt aan de hand van de uitslag van de voorgaande manche.
- opstelling voor de eerste manche bij daaropvolgende wedstrijden volgens de stand in het kampioenschap of via tijdstraining bij elektronische tijdwaarneming.

34. Startprocedure.

- Bij het opsteken van de groene vlag (stopwatch wordt aangezet) mogen de motoren worden gestart. Alle helpers dienen de fuik onmiddellijk te verlaten.
- Uiterlijk 5 minuten na het teken dat de motoren mogen gestart worden, begint het oprijden naar de startplaats. Valt, gedurende deze tijd, een motor stil, dan heeft de rijder nog de tijd beschikbaar tot de 5 minuten om zijn, om zijn motor te repareren of met zijn 2<sup>e</sup> goedgekeurde motor met gelijke startnummers aan te bieden en de door hem verkregen startplaats op te eisen. Dit houdt in, dat wanneer een rijder pech heeft, het oprijden naar het starthekken dient te worden opgehouden vanaf de beurt van de betreffende rijder, tot de vijf minuten verstreken zijn. Hierna mag de volgende rijder eender welke vrije plaats kiezen.
- Als een rijder zijn plaats aan het starthek heeft ingenomen dan mag hij deze plaats niet meer afstaan. **(Indien er toch gewisseld wordt volgt diskwalificatie van BEIDEN)**

- Helpers en supporters mogen zich niet binnen de starthekzone bevinden
- Rijders, bakkenisten, helpers en/of supporters mogen, vóór de start, geen werkzaamheden verrichten voor en/of achter het starthek, zoals bijvoorbeeld het dichtmaken en vastlopen van sporen.

35. De start geschiedt door middel van een starthek of startvlag.

- Als een manche omwille van omstandigheden (bijv. een ernstige valpartij) voortijdig wordt afgebroken, volgt er een herstart, indien er minder dan 2/3 van de tijd is verstreken.
- Indien meer dan 2/3 van de tijd is verstreken, wordt de uitslag opgemaakt aan de hand van de laatst gereden volle ronde.
- Het is de wedstrijdleider, die beslist over het voortijdig afbreken van een manche. Om rijders in staat te stellen e.v. reparaties uit te voeren, zal er tussen het afvlaggen van de manche en de herstart een periode van minimaal 15 minuten in acht moeten worden genomen.
- Indien een manche door een ongeval met één of meerdere rijders stilgelegd moet worden en er een herstart gegeven moet worden, zullen de verantwoordelijke rijder(s) als laatste naar het starthek moeten gaan, de overige manche(s) volgens resultaat van de voorgaande manche.

## EUROPEES KAMPIOENSCHAP.

36. De teams per land zijn samengesteld als volgt:

Per land bestaan de teams uit:

- **Soloklassen:** minimaal 4, maximaal 6 (organiserend land 7 rijders). Ieder land mag met 5 rijders deelnemen. Is dit het geval dan mag het organiserende land toch 7 rijders inzetten. Het maximaal aantal deelnemers in een IMBA-wedstrijd is bepaald op 50 deelnemers.
- **Wordt het totaal van 30 deelnemers niet bereikt, dan kan het organiserend land aanvullen tot een totaal aantal van 30 deelnemers.**
- **Damesklasse: ieder land mag 4 t/m 8 deelnemers sturen en het organiserende land kan tot 15 deelnemers voor hun eigen land aanvullen als het totaal van 30 niet bereikt wordt.**
- Wanneer er in een land nationale (verzekeringstechnische) regels gelden (bijvoorbeeld MON +/- 50, AMCA 40, DAM +/- 45, VMCF 45, SAM +/- 50, UFOLP 40, DMCU 50, CAM 45, UISP 40 ) dan gelden deze aantallen (Dus in Groot-Brittannië, Frankrijk en Italië maximaal 40 deelnemers).
- **Zijspannen:** minimaal 4, **maximaal 7**, (organiserend land 8) teams. Er zijn normaal 28 zijspancombinaties toegelaten. Bij inzet **van 6** zijspanteams per land worden dit 35 teams.
- Bonden, die naar alle andere wedstrijden het maximaal aantal deelnemers afvaardigen (min 4 ) 5 of 6, mogen ook naar Frankrijk, Engeland en Italië automatisch 5 rijders sturen, als deze aangemeld zijn.
- Bonden, die naar alle andere wedstrijden niet het maximale aantal rijders afvaardigen (3 en minder), mogen ook naar Frankrijk, Engeland en Italië maar maximaal 3 rijders afvaardigen.
- Bij een wedstrijd in eigen land mogen deze dan ook maar 3 + 1 rijder (in plaats van 7) van start laten gaan. Voor AMCA, UISP en UFOLEP (sturen volledige teams naar andere landen) is het toegestaan om op thuiswedstrijden 5 rijders in de solo-categorie van start te laten gaan.
- Landen, die 6 rijders willen afvaardigen in de solo- en 5 **of 7** rijders in de zijspanklasse moeten deze uiterlijk twee weken voor aanvang van de EK -wedstrijd op het IMBA - secretariaat aanmelden. Als er geen aanmelding heeft plaatsgevonden, wordt er vanuit gegaan, dat in de soloklasse maximaal 5 en in de zijspanklasse 4 rijders worden afgevaardigd.

- Maandag voorafgaande aan de betreffende EK -wedstrijd kan het IMBA -secretariaat, aan de hand van de aangemelde deelnemerslijst, vaststellen of er nog startplaatsen te vergeven zijn en deze aan die landen toewijzen, die 6 of 5 rijders willen afvaardigen.
- Bonden, die niet op maandag voorafgaande aan de wedstrijd de deelnemers hebben aangemeld bij het IMBA -secretariaat, of deelnemers die zonder aanmelding zich willen in laten schrijven, moeten er rekening mee houden, dat zij geen startplaats toegewezen krijgen, als er geen startplaatsen meer vrij zijn.
- Dinsdag voorafgaande aan de IMBA -wedstrijd ontvangt de organiserende bond van het IMBA -secretariaat de volledige deelnemerslijst van de aangemelde deelnemers.
- Zijn op de wedstrijddag na de inschrijving van de deelnemers nog startplaatsen vrij, dan is het mogelijk voor de organiserende bond, deze startplaats(en) toe te wijzen aan hun eigen rijders (tot maximaal 7 in de soloklasse).

37. Een wedstrijd wordt verreden over 3 manches van 18 minuten + 1 ronde. **Dames rijden 2 manches van 15 minuten + 1 ronde.** De tijdsduur tussen de aanvang van de manches dient minimaal 1 3/4 uur te zijn.

Na het afvlaggen van de winnaar wordt nog 5 minuten afgevlagd, daarna wordt de volgende manche gestart.

38. De punten worden toegekend op basis van de klassering in de manches, als volgt:

1 <sup>e</sup> plaats 60 punten	11 <sup>e</sup> plaats 33 punten	21 <sup>e</sup> plaats 20 punten	31 <sup>e</sup> plaats 10 punten
2 <sup>e</sup> plaats 54 punten	12 <sup>e</sup> plaats 31 punten	22 <sup>e</sup> plaats 19 punten	32 <sup>e</sup> plaats 9 punten
3 <sup>e</sup> plaats 50 punten	13 <sup>e</sup> plaats 29 punten	23 <sup>e</sup> plaats 18 punten	33 <sup>e</sup> plaats 8 punten
4 <sup>e</sup> plaats 47 punten	14 <sup>e</sup> plaats 27 punten	24 <sup>e</sup> plaats 17 punten	34 <sup>e</sup> plaats 7 punten
5 <sup>e</sup> plaats 45 punten	15 <sup>e</sup> plaats 26 punten	25 <sup>e</sup> plaats 16 punten	35 <sup>e</sup> plaats 6 punten
6 <sup>e</sup> plaats 43 punten	16 <sup>e</sup> plaats 25 punten	26 <sup>e</sup> plaats 15 punten	36 <sup>e</sup> plaats 5 punten
7 <sup>e</sup> plaats 41 punten	17 <sup>e</sup> plaats 24 punten	27 <sup>e</sup> plaats 14 punten	37 <sup>e</sup> plaats 4 punten
8 <sup>e</sup> plaats 39 punten	18 <sup>e</sup> plaats 23 punten	28 <sup>e</sup> plaats 13 punten	38 <sup>e</sup> plaats 3 punten
9 <sup>e</sup> plaats 37 punten	19 <sup>e</sup> plaats 22 punten	29 <sup>e</sup> plaats 12 punten	39 <sup>e</sup> plaats 2 punten
10 <sup>e</sup> plaats 35 punten	20 <sup>e</sup> plaats 21 punten	30 <sup>e</sup> plaats 11 punten	40 <sup>e</sup> plaats 1 punt

- De punten worden per manche toegekend.
- Om in de puntentelling (dag- én kampioenschapklassering) te worden opgenomen moet een rijder minimaal 1/3 deel van de ronden, die door de winnaar werden afgelegd, hebben gereden. Een uitgevallen rijder hoeft zich niet te laten afvlaggen. Het klassement wordt opgemaakt op basis van het aantal afgelegde ronden
- Zou een rijder voor één of meerdere manches op de wedstrijddag gediskwalificeerd worden, dan schuiven de andere rijders op in de daguitslag. (zie ook punt Europees Kampioenschap).

39. Winnaar van de wedstrijd is de rijder, die het hoogste aantal punten behaalt over de te verrijden manches. Eindigen 2 rijders gelijk, dan is de laatste manche beslissend.

40. Nadat alle wedstrijden verreden zijn is de rijder met het hoogste aantal punten Europees kampioen.

- Manches waarvoor men gediskwalificeerd wordt tellen niet mee.
- Eindigen 2 rijders gelijk in punten, dan is het aantal mancheoverwinningen bepalend. Blijft daarna een gelijke stand, dan telt het aantal 2<sup>e</sup> plaatsen, 3<sup>e</sup> plaatsen, enz.
- Is de stand dan nog gelijk, dan is de laatste manche bepalend.
- Na de laatste wedstrijd worden de eerste 3 uit de eindstand van het kampioenschap gehuldigd.
- Wordt een rijder uit de eindstand van het kampioenschap genomen (achteraf gediskwalificeerd), dan worden aan de andere rijders niet achteraf méér punten toegekend. De kampioenschapwaardering voor de overblijvende rijders blijft onveranderd na het uit de stand verwijderen van de gediskwalificeerde rijder.

De eerste 3 uit de EK -eindstand treden **bij de Kampioenshuldiging** ieder aan in het eigen nationale landenshirt, vervolgens zal(zullen) de kampioen(en) gehuldigd worden in het IMBA -kampioensshirt.

Als bij deze Kampioenshuldiging de gehuldigden (No. 1 t/m 3 in de Eindstand) het landenshirt niet dragen, kan de verantwoordelijke IMBA -vertegenwoordiger weigeren de trofeeën uit te reiken.

- Naast de gezamenlijke uitslag voor de MX2-klasse (2- en 4-takt samen) en de Open Klasse (2- en 4-takt samen) zal in een separate uitslag de beste 2-takt rijder (MX2, Open klasse **en Dames**) aan het einde van het kampioenschap een beker krijgen.
- Om hiervoor in aanmerking te komen, moet minstens aan de helft van de wedstrijden met een 2-takt machine deelgenomen zijn.

41. Uitbetaling van de **onkostenvergoeding** volgt meteen na de wedstrijd.  
**Voor de dames is dit 50% van de onkostenvergoeding die de mannen ontvangen.**  
 Wie niet van start gaat ontvangt geen premiegeld voor de betreffende manche.  
 De prijsuitreiking is uiterlijk 60 minuten na afloop van de laatste EK -manche.  
 De eerste drie rijders/duo's ontvangen een trofee.
42. Blijft een voor een EK-wedstrijd (uitgezonderd Jeugdklassen) aangemelde rijder(s) weg, dan wordt zijn landelijke bond beboet met een bedrag van 130,00 €. Dit bedrag komt toe aan de organiserende vereniging.  
 Bonden, welke een beperkt aantal rijders mogen afvaardigen, krijgen met de boete regeling alleen het aantal, wat het betreffende land verplicht is af te vaardigen.  
 Voorbeeld: CAM (2 rijders) / DAM (4 rijders). Wanneer DAM 0 rijders afvaardigt naar een CAM-wedstrijd, zijn zij verplicht voor 2 rijders boeten te betalen aan CAM en voor 2 rijders boete te betalen aan IMBA. Dit zelfde geldt voor bonden, waarvoor tijdens het congres uitzonderingen zijn gemaakt voor het aantal af te vaardigen deelnemers.

Overzicht verplicht minimaal aantal af te vaardigen deelnemersvoor **2012**;

	125 ccm = MX 2	Open Class	Seitenwagen	Ladies
MON	4	4	4	4
AMCA	4	4	2	?
SAM	4	4	4	4
DAM	4	4	3	4
CAM	4	4	0	?
UMC	2	4	4	4
UFOLEP	2	2	0	?
DMCU	2	2	0	0
CSEN	4	?	?	?
NRMF	0	0	0	0

Van deze regeling kan afgeweken worden met toestemming van de onderlinge bonden.

43. Geluid:  
 Geluidmetingen zijn mogelijk op twee manieren namelijk de dynamische methode en de statische methode.  
**1. Deense methode:**  
 Door de daartoe aangewezen official(s) wordt een geschikte plaats voor het meten van circuitgeluid gekozen, bijvoorbeeld een acceleratiepunt direct na een bocht (zie onderstaande situatieschets).

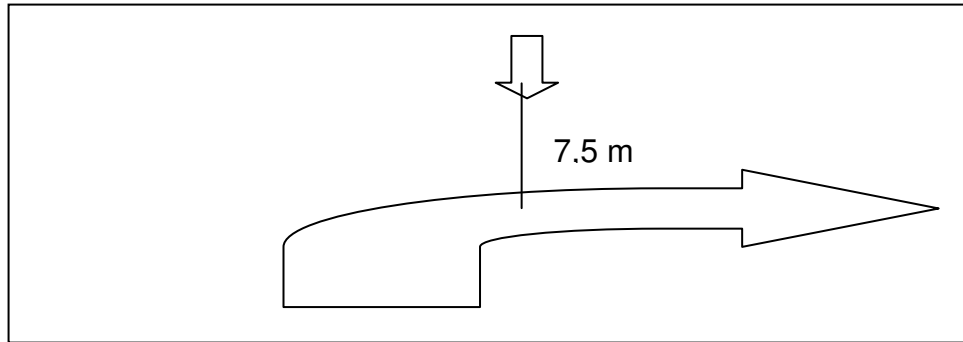

Tijdens de meting mag het omgevingslawaai de 90 dB(A) niet overschrijden binnen een straal van 5 meter rondom het meetpunt.

De microfoon van de geluidsmeter wordt geplaatst op een afstand van 7,50 meter onder een hoek van 45 graden in de rijrichting van de hartlijn van de meest gekozen rijlijn van de deelnemers.

Rijders waarvan motoren tijdens de dynamische meting de 100 dBa minimaal 3 maal overschrijden zullen door de dienstdoende official of wedstrijdleiding worden gemeld bij de IMBA vertegenwoordiger.

## 2. De statische methode de zgn. 2 m Max methode .

### Hoe deze 2m Max methode uit te voeren:

Details hoe deze uit te voeren zie onderstaand.

Meetuitrusting en parameters:

De geluidsmeter dient een klasse 1 of klasse 2 instrument te zijn.

De geluidmeter dient voor de metingen en na een aantal metingen gecalibreerd te worden.

De meter dient altijd gebruikt te worden in de slow meetstand.

Test zijde:

De meting wordt gedaan achter de motorfiets onder een bepaalde hoek aan de uitlaatzijde.

In het geval van 2 uitlaten kan aan beide zijden worden gemeten.

De motorfiets moet rechtop gehouden worden..

Welke afstanden moeten worden aangehouden: Zie tekening.

Hoe moet de motor worden aangeboden voor meting:

De motor en uitlaatsysteem moeten voor de geluidstest zijn opgewarmd.

De afstelling van de motor dient hetzelfde te zijn als tijdens de training en wedstrijd.

De motor moet lopen in de neutrale stand versnellingsbak.

Gedurende de geluidsmeting moet de motor van stationair toerental met een rustige beweging van het gashandel binnen 1 sec naar vol gas en weer terug naar stationair toerental gebracht worden.

Deze meting dient om veiligheidsredenen te geschieden met ingetrokken koppeling.

Rijders waarvan motoren tijdens de 2m Max meting de 116.3 dBa overschrijden zullen door de dienstdoende official of wedstrijdleiding worden gemeld bij de IMBA vertegenwoordiger.

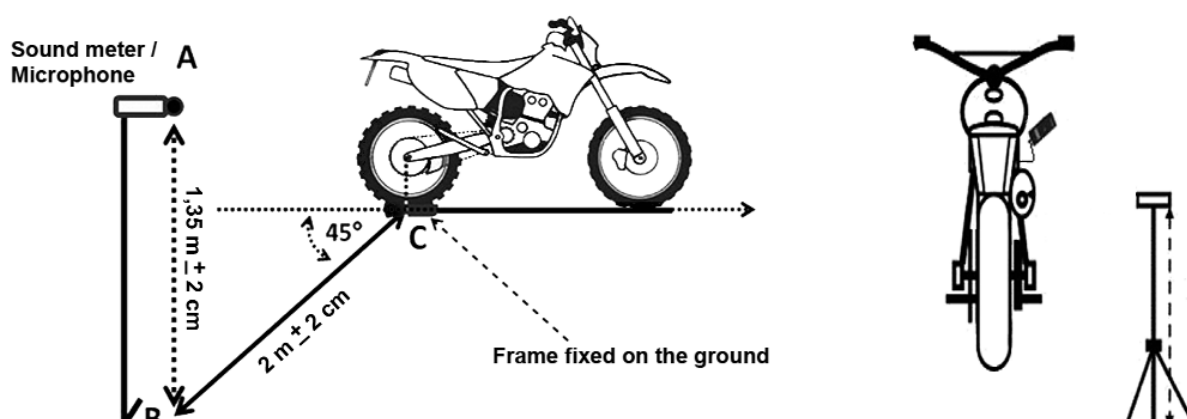

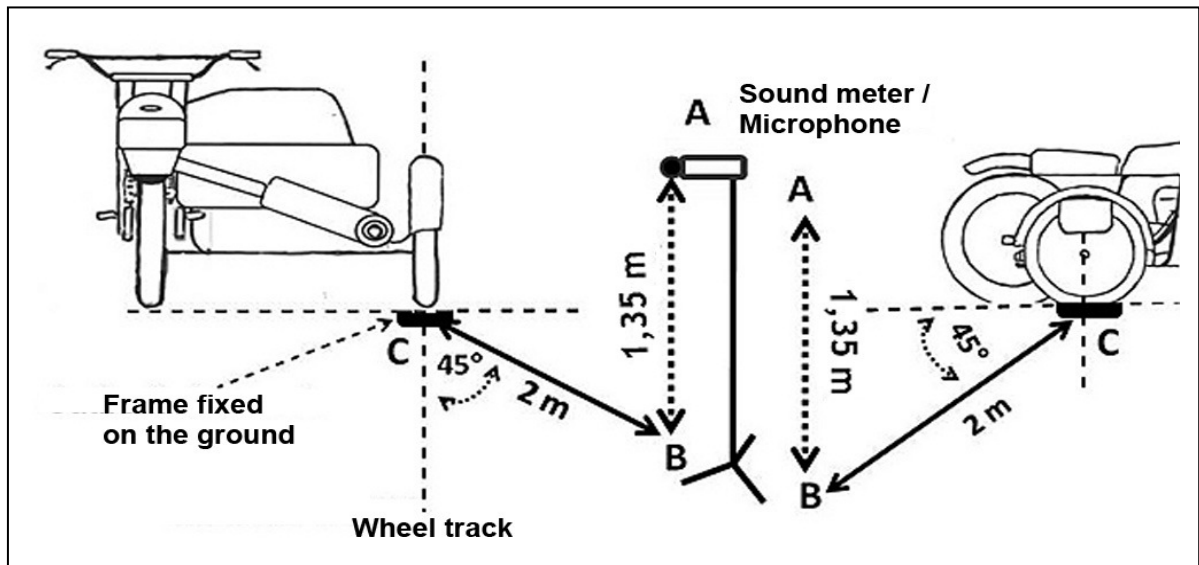

**3. Rijders waarvan motoren** bij een van beide meetmethoden de gestelde geluidsgrens overschrijden zullen eerst van de IMBA afgevaardigde een waarschuwing ontvangen, blijkt dat na deze waarschuwing nog niet aan de gestelde eisen wordt voldaan dan zal de IMBA afgevaardigde de geluidsovertreding in het internationale juryoverleg brengen waarna diskwalificatie voor betreffende manche mogelijk is.

**Dempers:**

- Een geluiddempende inrichting moet op deugdelijke wijze aan de uitlaat zijn bevestigd, dit ter beoordeling van de wedstrijdleiding.
- Losse materialen om tijdens een meting het geluidsniveau omlaag te brengen zijn verboden.

**GEDRAG.**

44. Moedwillig hinderen of overgaan tot handtastelijkheden wordt bestraft met diskwalificatie.
45. Een deelnemer kan verantwoordelijk worden gesteld voor het gedrag van zijn supporters. Wordt een supporter bij het aangeven op een niet toegestane plaats gezien en wordt het startnummer van de rijder gemeld aan de jury, dan wordt de rijder voor de volgende manche of wedstrijd gewaarschuwd. Wordt de overtreding nogmaals vastgesteld, dan wordt de betreffende rijder, na controle op de juistheid van de melding en een besluit van de jury, bestraft volgens de regels in dit reglement. De in de manche behaalde punten kunnen worden ontnomen.
46. Deelnemers dienen zich te houden aan de reglementen van het gastland, als deze niet in strijd zijn met de IMBA -reglementen. Als dat het geval is, dan moet het gastland vóór de wedstrijd een copie aan alle teamleiders geven, zo mogelijk in het Engels.
47. Het is verboden om olie, benzine of andere schadelijke stoffen te laten weglopen in de bodem, motoren af te spuiten met chemische middelen, gaten te graven in de bodem, afvalwater te laten weglopen of (huis)vuil achter te laten.
48. Klachten moeten schriftelijk worden ingediend (uiterlijk 15 min. na afloop van de wedstrijd, waarbij het tijdstip het ophangen van de uitslag aan de jurybus bepalend is) bij de

vertegenwoordiger van de organiserende bond in de jury door de deelnemer of door de teamleider, waarbij de klacht moet ondertekend zijn door de deelnemer.  
Uitzondering: klachten inzake de overschrijding van de cilinderinhoud moeten door de protesterende rijder zelf gebeuren.

## **STRAFBEPALINGEN.**

49. De volgende straffen kunnen door IMBA worden uitgesproken:

- Waarschuwing;
- 5 plaatsen terugzetting in de uitslag, als er geen gevaar voor anderen vastgesteld wordt;
- Disqualificatie, als er gevaar voor anderen (Rijders, Helpers, enz.) vastgesteld wordt;
- Voorwaardelijke schorsing.
- Effectieve schorsing.
- Startverbod (Bijv. wegens technische mankementen aan de machine).
- Diskwalificatie uit manche, wedstrijd of kampioenschap.
- Schorsing voor bepaalde of onbepaalde tijd.
- Inhouden van onkostenvergoedingen.

Van een uitgesproken straf wordt een rijder schriftelijk in kennis gesteld. De oplegging kan geschieden door de jury of het IMBA -Bestuur. Geschiedt oplegging door de jury dan dient het IMBA -Bestuur hiervan in kennis te worden gesteld binnen de 48 uur.

50. Uitgesproken straffen, van welke aard dan ook, gelden alleen voor wedstrijden verreden onder de IMBA -reglementen.

51. Een deelnemer kan uitsluitend een gemotiveerd schriftelijk beroep aantekenen bij het IMBA -Bestuur, tot uiterlijk twee weken na het verzenden van de beslissing. Wordt beroep aangetekend, dan wordt getracht dit binnen 14 dagen na ontvangst te behandelen. Het besluit genomen door het IMBA -Bestuur is bindend, er is geen volgend beroep meer mogelijk. Het beroep kan in principe behandeld worden op een door IMBA bepaalde plaats. Het staat de appellant vrij om hierbij aanwezig te zijn. In zeer dringende gevallen (korte opeenvolging van wedstrijden of andere) kan het IMBA -Bestuur via alternatieve communicatiemiddelen het beroep behandelen. Uiteraard is de appellant hier niet bij aanwezig. Zou verdere Informatie en uitleg/verklaring nodig zijn, dan zal het bestuur de betrokkene(n) gelegenheid geven deze aan te geven of voor te leggen.

## **SLOTBEPALINGEN.**

52. Rijders, die deelnemen aan IMBA -wedstrijden, zijn verplicht kennis te nemen van deze reglementen. Ingeval van betwisting verklaren zij zich akkoord om zich tot geen ander rechtscollege buiten IMBA te wenden om de beslissing aan te vechten.

53. Bij het verlaten van de bond, waarvoor een EK -deelnemer uitkwam, vervallen al zijn rechten.

54. Tijdens de organisatie van internationale jeugdwedstrijden zijn de IMBA reglementen alsmede het aanvullende IMBA -jeugdreglement van toepassing.

55. In gevallen, waarin dit reglement niet voorziet, beslist de wedstrijdleiding; bij aanwezigheid van een IMBA -Bestuurslid geschiedt dit in overleg met hem. Beslissingen, genomen door de IMBA -Vertegenwoordiger zijn uitvoerbaar bij voorrang en ongeacht hoger beroep.

56. Sponsoring (reclame) is toegelaten op de shirts of jacks van de deelnemers aan EK -

wedstrijden en dit onder de volgende voorwaarden toegestaan:

### BIJZONDER SPONSORREGLEMENT.

1. Toegelaten vermeldingen op shirts gedragen tijdens de wedstrijd: de totale oppervlakte van de logo's op de borst - en rugzijde mag niet groter zijn dan 300 vierkante centimeter. Daarnaast mogen er op iedere mouw maximaal 3 publiciteitsvakken voorkomen van ieder 40 vierkante centimeter. De oppervlakte wordt gemeten door de kleinst mogelijke rechthoekige vierhoek rond de vermelding te trekken.
2. Indien er bij de voorstelling een jack wordt gedragen, dan mogen hierop maximaal 3 logo's voorkomen: linker borstzijde, rechter bovenarm, linker bovenarm of op de kraag.
3. De shirtvermelding moet per team gebeuren. Individuele reclame is uitgesloten. Meerdere sponsors per team zijn toegestaan.
4. Alle logo's moeten voorafgaand aan het IMBA -Bestuur worden voorgelegd. Pas na schriftelijke toestemming is het geoorloofd om de shirts met de goedgekeurde logo's te dragen. De bonden dragen de volledige verantwoordelijkheid voor de naleving van de voorschriften in verband met de reclame.
5. De controle wordt uitgevoerd door de teamleiders. Bij vaststelling van niet-naleving van dit reglement wordt een rapport opgesteld, dat door minstens twee teamleiders wordt ondertekend en aan de IMBA -Vertegenwoordiger wordt overhandigd.
6. Indien de overtreding door IMBA wordt vastgesteld, dan vervalt het recht op de onkostenvergoedingen van de manche(s) en op klassering in de manche(s).

Heinsberg, januari 2012.

**Startnummer bord met  
korrekt startnummer.**

